



**МИНИСТЕРСТВО
ТОПЛИВА И ЭНЕРГЕТИКИ РОССИЙСКОЙ ФЕДЕРАЦИИ**

СТАНДАРТЫ ОТРАСЛИ

**ДЕТАЛИ И СБОРОЧНЫЕ ЕДИНИЦЫ ТРУБОПРОВОДОВ
ИЗ УГЛЕРОДИСТОЙ И НИЗКОЛЕГИРОВАННОЙ СТАЛЕЙ
НА $P_{\text{раб}} < 2,2$ МПа (22 кгс/см^2), $t \leq 425$ °С
ТЕПЛОВЫХ ЭЛЕКТРОСТАНЦИЙ**

ЧАСТЬ II

СТАНДАРТ ОТРАСЛИ

**ДЕТАЛИ И СБОРОЧНЫЕ ЕДИНИЦЫ ТРУБОПРОВОДОВ ТЭС
НА $P_{\text{раб}} < 2,2$ МПа (22 кгс/см^2), $t \leq 425$ °С**

ЗАГЛУШКИ ПЛОСКИЕ ПРИВАРНЫЕ С РЕБРАМИ

КОНСТРУКЦИЯ И РАЗМЕРЫ

ОСТ 34 10.759-97

Предисловие

1 РАЗРАБОТАН АООТ Севзапэнергомонтажпроект

2 УТВЕРЖДЕН И ВВЕДЕН В ДЕЙСТВИЕ Приказом Министерства топлива и энергетики РФ от 23 декабря 1997 г. № 443.

3 ВЗАМЕН ОСТ 3410-759-92

СОДЕРЖАНИЕ

- [1 Область применения](#)
- [2 Нормативные ссылки](#)
- [3 Конструкция и размеры](#)
- [Приложение А Библиография](#)

СТАНДАРТ ОТРАСЛИ

Детали и сборочные единицы трубопроводов ТЭС
на $P_{\text{раб}} < 2,2$ МПа (22 кгс/см^2), $t \leq 425$ °С

ЗАГЛУШКИ ПЛОСКИЕ ПРИВАРНЫЕ С РЕБРАМИ

Конструкция и размеры

Дата введения 1998-03-01

1 Область применения

Настоящий стандарт распространяется на плоские приварные заглушки с ребрами из углеродистой и низколегированной сталей для трубопроводов тепловых электростанций.

Стандарт соответствует требованиям «Правил устройства и безопасной эксплуатации трубопроводов пара и горячей воды» РД 03-94, утвержденным Госгортехнадзором РФ [1].

Плоские приварные заглушки с ребрами предназначены для применения на трубопроводах, на которые распространяются РД 03-94.

Допускается применение плоских приварных заглушек с ребрами по настоящему стандарту для изготовления трубопроводов по [СНиП 3.05.05-84](#), утвержденным Госстроем СССР [2].

Пределы применения плоских приварных заглушек с ребрами приведены в таблице 1.

Таблица 1

Условное давление P_y , МПа (кгс/см ²)	Рабочее давление $P_{\text{раб}}$, МПа (кгс/см ²) для температуры рабочей среды, °С					
	200	250	300	350	400	425
4,00 (40,0)	-	-	-	-	-	2,0 (20,0)
2,50 (25,0)	2,20 (22,0)	2,20 (22,0)	1,90 (19,0)	1,7 (17)	-	-
1,60 (16,0)	1,60 (16,0)	1,40 (14,0)	1,20 (12,0)	-	-	-
1,00 (10,0)	1,00 (10,0)	0,90 (9,0)	0,75 (7,5)	-	-	-
0,63 (6,3)	0,60 (6,0)	0,54 (5,4)	0,48 (4,8)	-	-	-

Условное давление P_y , МПа (кгс/см ²)	Рабочее давление $P_{\text{раб}}$, МПа (кгс/см ²) для температуры рабочей среды, °С					
	200	250	300	350	400	425
0,40 (4,0)	0,40 (4,0)	0,35 (3,5)	0,30 (3,0)	-	-	-
0,25 (2,5)	0,25 (2,5)	0,23 (2,3)	0,19 (1,9)	-	-	-

1.1 Для трубопроводов тепловых сетей допускается применение плоских приварных заглушек на рабочее давление до 2,5 МПа при рабочей температуре до 200 °С.

2 Нормативные ссылки

В настоящем стандарте использованы ссылки на следующие стандарты:

[ОСТ 3410.747-97](#) Детали и сборочные единицы трубопроводов ТЭС на $P_{\text{раб}} < 2,2$ МПа (22 кгс/см²), $t \leq 425$ °С. Трубы и прокат. Сортамент.

[ОСТ 3410.748-97](#) Детали и сборочные единицы трубопроводов ТЭС на $P_{\text{раб}} < 2,2$ МПа (22 кгс/см²), $t \leq 425$ °С. Соединения сварные стыковые. Типы, конструктивные элементы и размеры.

[ОСТ 3410.766-97](#) Детали и сборочные единицы трубопроводов ТЭС на $P_{\text{раб}} < 2,2$ МПа (22 кгс/см²), $t \leq 425$ °С. Технические требования.

3 Конструкция и размеры

Конструкция и размеры плоских приварных заглушек должны соответствовать указанным на чертеже [1](#) и в таблицах [2](#) и [3](#).

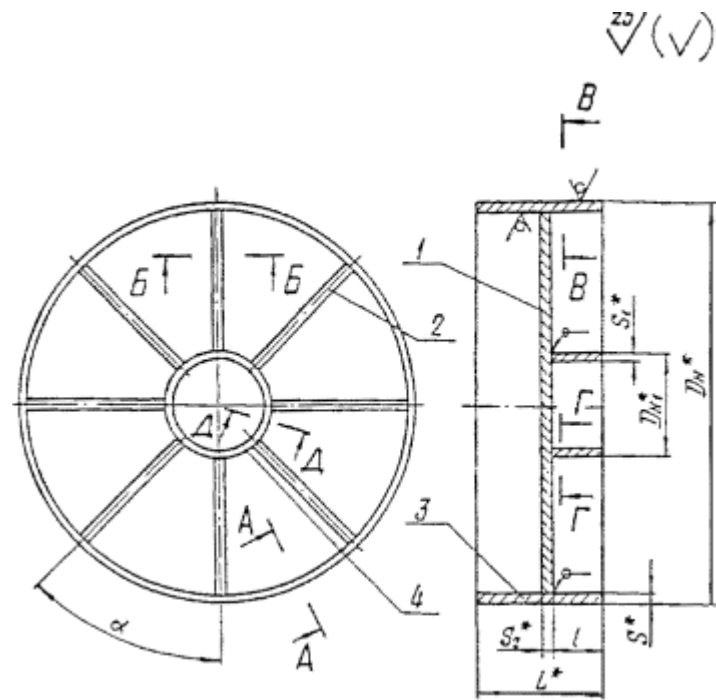

* Размеры для справок

Чертеж 1, лист 1

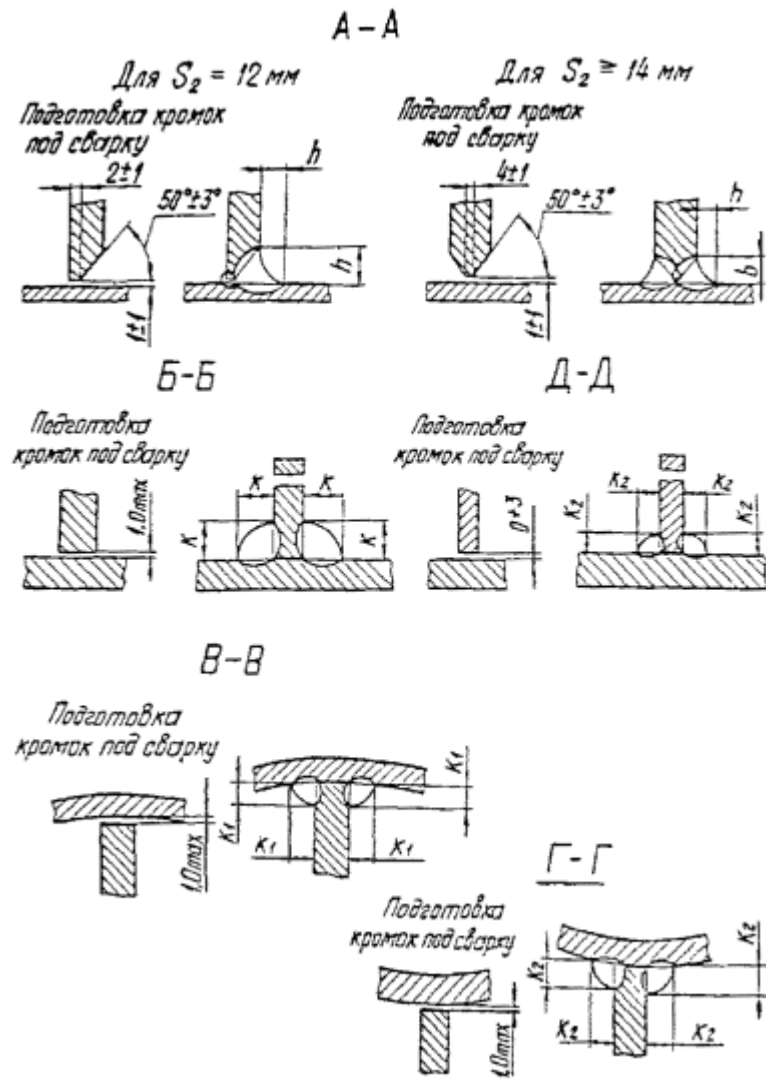

Чертеж 1, лист 2

Обозначение заглушки приварной с ребрами	Условное давление P_y , МПа (кгс/см ²)	Условный проход D_y	D_n	D_{n1}	S	S_1	S_2	$L \pm 5$	l	b	h	к	κ_1	κ_2	$\alpha \pm 3^\circ$	Масса, кг
										не менее						
33	0,25 (2,5)								140							672,9

Пример условного обозначения плоской приварной заглушки с ребрами для трубопровода D_y 500 мм, на условное давление P_y 1,6 МПа:

Заглушка 500-1,6 07 OCT 3410-759-97

Таблица 3

Обозначение заглушки приварной с ребрами	Позиция 1 Диск количество (кол.) 1		Позиция 2 Ребро		Позиция 3 Патрубок Количество 1			Позиция 4 Кольцо количество 1						
	Обозначение по настоящему стандарту		Кол.	Размеры, мм		Материал по OCT 3410.747 , раздел	Масса, кг	Размеры, мм		Масса, кг				
				$D_n \times S$	L*			$D_{n1} \times S_1$	L					
01	1-01	2-01	6	325×8	300	4	18,8	89×9	100	1,8				
02	1-02	2-02		377×9			24,5		110	1,9				
03	1-03	2-03		426×10			30,8		130	2,3				
04	1-04	2-01		530×8			36,8		110	2,0				
05	1-05	2-05							159×9	150	5,0			
06	1-06	2-06								120	4,0			
07	1-07	2-07	8	630×12		54,9		160		5,4				
08	1-08	2-08	6	630×8		42,1		159×12	150	5,0				
09	1-09	2-09	6	720×9					8	219×9	130	4,3		
10	1-10	2-10					8				159×16	170	7,4	
11	1-11	2-11					6					219×16	160	6,9
12	1-12	2-12	8										219×9	150
13	1-13	2-13									820×11			130
14	1-14	2-14				6	54,0	190				15,2		
15	1-15	2-15	820×9	219×9				170	13,6					
16	1-16	2-16						6	114,8	160	7,4			
17	1-17	2-17				12	273×16			140	6,5			
18	1-18	2-18	1020×14	350						220	17,6			
19	1-19	2-19			1020×10			87,2	200	16,0				
20	1-20	2-20				1220×11	350		140	11,2				
21	1-21	2-21	8	114,8					230	23,3				
22	1-22	2-22			200			20,3						

Обозначение заглушки приварной с ребрами	Позиция 1 Диск количество (кол.) 1	Позиция 2 Ребро	Позиция 3 Патрубок Количество 1				Позиция 4 Кольцо количество 1							
	Обозначение по настоящему стандарту		Кол.	Размеры, мм		Материал по ОСТ 3410.747 , раздел	Масса, кг	Размеры, мм						
				D _н ×S	L*			D _{н1} ×S ₁	L	Масса, кг				
23	1-23	2-23	8	1420×14	400		194,2	273×11	160	11,4				
24	1-24	2-24							150	10,7				
25	1-25							12	1600×14		221,8	273×16	230	23,3
26	1-26	2-25											200	20,3
27	1-27	2-26											160	16,2
28	1-28	2-27										273×11	150	10,7
29	1-29	2-28											250	25,3
30	1-30	2-29											190	19,3
31	1-30	2-30	12	1600×14		221,8	273×16	180	18,2					
32	1-31	2-31						140	14,2					
33	1-31	2-32												

* Размер - после обработки по чертежу 1

3.1 Конструкция и размеры диска должны соответствовать указанным на чертеже [2](#) и в таблице [4](#).

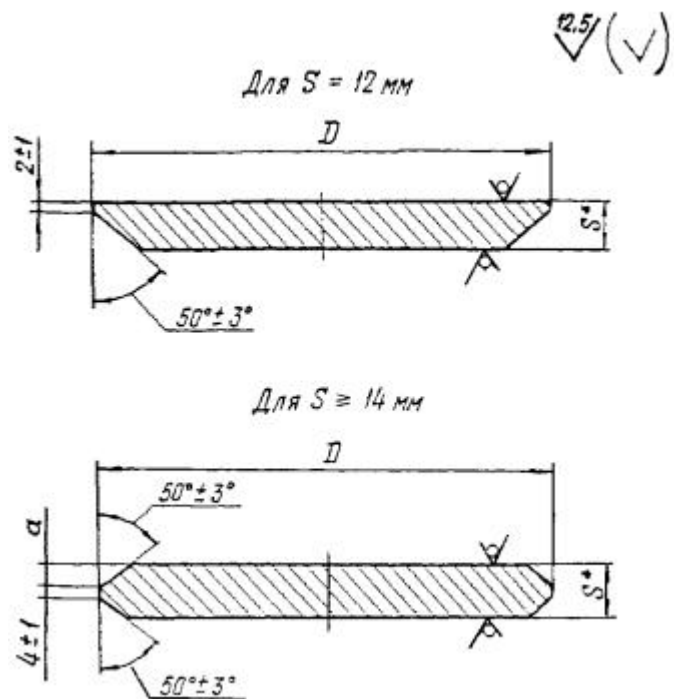

* Размер для справок

Чертеж 2

Таблица 4

Размеры в миллиметрах

Обозначение диска	D	S	a	Масса, кг
1-01	305	14	5	7,4
1-02	355	16	6	11,7
1-03	404	18	7	17,2
1-04		14	5	13,6
1-05	510	18	7	28,1
1-06		16	6	25,2
1-07	602	20	8	44,1
1-08	610	18	7	40,2

Обозначение диска	D	S	a	Масса, кг
1-09		14	5	31,5
1-10	698	22	9	63,9
1-11		20	8	58,2
1-12		16	6	47,0
1-13		12	-	34,1
1-14		794	25	10,5
1-15	798	20	8	76,5
1-16		16	6	61,1
1-17		14	5	54,0
1-18	988	25	10,5	146,8
1-19	996	20	8	119,6
1-20		14	5	84,3
1-21	1194	25	10,5	213,1
1-22		20	8	170,9
1-23		16	6	136,8
1-24		14	5	120,0
1-25		12	-	100,8
1-26	1388	22	9	257,4
1-27		18	7	210,8
1-28		16	6	187,0
1-29		12	-	137,6
1-30	1588	25	10,5	387,8
1-31		18	7	278,9

Пример условного обозначения диска:

Диск 1-04 ОСТ 3410-759-97

2,5 (✓)

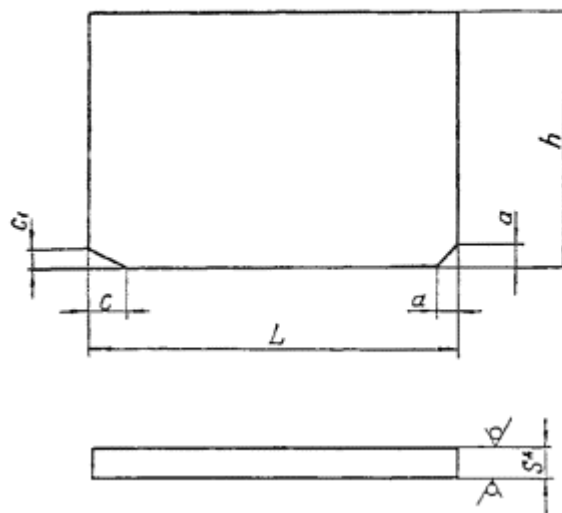

* Размер для справок

Чертеж 3

Таблица 5

Размеры в миллиметрах

Обозначение ребра	S	h	L	a	c	c ₁	Масса, кг
2-01	10	100	107	10	16	10	0,8
2-02		110	132	11	18	12	1,4
2-03		130	157		20		1,9
2-04	10	110			10	16	10
2-05	12	150	175	11	20	12	2,5
2-06		120					2,0
2-07		160					221
2-08		150	225	10	16	10	3,2
2-09	10	130		14	20	12	2,3
2-10	16	170	269	11	18		12

Обозначение ребра	S	h	L	a	c	c ₁	Масса, кг
2-11		160		10	22	14	5,4
2-12	12	150	239	20	24		3,4
2-13	10	130		287	14	20	12
2-14	20	190	289		11	18	
2-15	16	170		289	20	16	10
2-16	12	160	384			14	20
2-17		140		11	3,8		
2-18	20	220	388	11	24	141	13,3
2-19	16	200		20			9,7
2-20	12	140	460	14	20	12	5,1
2-21	20	230					11
2-22	16	200	460	11	18	14	11,6
2-23		160			22		9,2
2-24	12	150	557	20	20	12	6,5
2-25	20	230					14
2-26	16	200	557	11	16	10	14,0
2-27		160			22		11,2
2-28	12	150	657	22	24	14	7,9
2-29	25	250					312
2-30		190	16	18	12	24,5	
2-31	18	130		13	4	10	16,7
2-32		140	20		12	13,0	

Пример условного обозначения ребра:

Ребро 2-06 ОСТ 3410-759-97

3.3 Материал:

дисков и ребер - лист в соответствии с сортаментом листов по [ОСТ 3410.747](#), раздел 11;

патрубок см. таблицу 3 настоящего стандарта;

колец - трубы бесшовные по ТУ 14-3-190, ТУ 14-3-460, ТУ 14-3-1128; требования к трубам по [ОСТ 3410.747](#), раздел 5.

3.4 Диаметр дисков D уточнить по фактическим внутренним диаметрам патрубков с учетом допускаемого зазора не более 2 мм на сторону. Длины ребер уточнить по фактическим внутренним диаметрам патрубков и наружным диаметрам колец с учетом допускаемого зазора не более 1,5 мм с каждой стороны.

3.5 При сварке патрубка с предварительно сваренным узлом (диск, ребра, кольцо) размеры s и s_1 ребра устанавливаются производственно-технологической документацией по сварке в зависимости от применяемого способа сварки.

3.6 Требования к подготовке кромок патрубка под сварку и сварке его с трубопроводом - по [ОСТ 3410.748](#), при этом диаметры расточек патрубка и минимально-допустимые толщины стенок в месте расточек выбираются в зависимости от размеров присоединяемых труб.

3.7 Неуказанные предельные отклонения размеров $\pm \frac{1T14}{2}$.

3.8 Остальные технические требования - по [ОСТ 3410.766](#).

Приложение А (информационное)

Библиография

[1] РД 03-94. Правила устройства и безопасной эксплуатации трубопроводов пара и горячей воды.

[2] [СНиП 3.05.05-84](#). Технологическое оборудование и технологические трубопроводы.